

MONOBLOCO GT R290



AW042MUGHA
AW062MUGHA
AW082MUGHA
AW102MUGHA
AW10NMUGHA



ATW-A03N
(padrão)

HW-WA101DBT
(padrão)

A nossa bomba de calor monobloco inclui um vaso o de expansão e um caudalímetro no interior da unidade.

A unidade monobloco dispõe de um centro de cablagem montado no interior do módulo ATW para simplificar a cablagem. Liga-se à unidade exterior com um cabo de 2 fios.

| Dados do produto | | | Monobloco 4kW-1 Ph | Monobloco 6kW-1Ph | Monobloco 8kW-1Ph | Monobloco 10kW-1Ph | Monobloco 10kW-3Ph |
|---|------------------------------|---------------|-------------------------|-------------------|-------------------|--------------------|--------------------|
| Modelo | | | AW042MUGHA | AW062MUGHA | AW082MUGHA | AW102MUGHA | AW10NMUGHA |
| Aquecimento (LWT 35°C / OAT 7°C) | Capacidade | kW | 4,00 | 6,00 | 8,00 | 10,00 | 10,00 |
| | Potência de entrada | kW | 0,73 | 1,12 | 1,50 | 1,96 | 1,96 |
| | COP | | 5,50 | 5,35 | 5,35 | 5,10 | 5,10 |
| Aquecimento (LWT 55°C / OAT 7°C) | Capacidade | kW | 4,00 | 6,00 | 8,00 | 10,00 | 10,00 |
| | Potência de entrada | kW | 1,19 | 1,82 | 2,35 | 3,13 | 3,13 |
| | COP | | 3,35 | 3,30 | 3,40 | 3,20 | 3,20 |
| Aquecimento ambiente Temperatura de saída da água para climatização média 35 °C | SCOP | | 5,10 | 5,10 | 5,20 | 5,10 | 5,10 |
| | ηs | % | 201 | 201 | 205 | 201 | 201 |
| | Eficiência energética | | A+++ | A+++ | A+++ | A+++ | A+++ |
| Aquecimento ambiente Temperatura de saída da água para climatização média 55 °C | SCOP | | 3,85 | 3,83 | 3,85 | 3,83 | 3,83 |
| | ηs | % | 151 | 150 | 151 | 150 | 150 |
| | Eficiência energética | | A+++ | A+++ | A+++ | A+++ | A+++ |
| Arrefecimento (LWT 18°C / OAT 35°C) | Capacidade | kW | 4,00 | 6,00 | 7,50 | 9,50 | 9,50 |
| | Potência de entrada | kW | 0,79 | 1,20 | 1,58 | 2,21 | 2,21 |
| | EER | | 5,05 | 5,00 | 4,75 | 4,30 | 4,30 |
| Arrefecimento (LWT 7°C / OAT 35°C) | Capacidade | kW | 3,50 | 5,00 | 6,80 | 8,50 | 8,50 |
| | Potência de entrada | kW | 0,95 | 1,37 | 1,97 | 2,62 | 2,62 |
| | EER | | 3,70 | 3,65 | 3,45 | 3,25 | 3,25 |
| Intervalo de temperaturas do funcionamento exterior | Aquecimento | °C | -25 -35 | -25 -35 | -25 -35 | -25 -35 | -25 -35 |
| | Arrefecimento | °C | 10 ~ 48 | 10 ~ 48 | 10 ~ 48 | 10 ~ 48 | 10 ~ 48 |
| | AQS | °C | -25 ~43 | -25 ~43 | -25 ~43 | -25 ~43 | -25 ~43 |
| Intervalo de temperaturas da água de saída | Aquecimento | °C | 20-80 | 20-80 | 20-80 | 20-80 | 20-80 |
| | Arrefecimento | °C | 5-25 | 5-25 | 5-25 | 5-25 | 5-25 |
| Intervalo de temperaturas de armazenamento (depósito) | AQS | °C | 25-75 | 25-75 | 25-75 | 25-75 | 25-75 |
| | Ligação das tubagens de água | Entrada/Saída | polegada | R 1/R 1 | R 1/R 1 | R 1/R 1 | R 1/R 1 |
| Vaso de expansão | L | | 4,5 | 4,5 | 4,5 | 4,5 | 4,5 |
| Compressor | Quantidade | | 1 | 1 | 1 | 1 | 1 |
| | Tipo | | DC twin rotary inverter | | | | |
| Refrigerante | Tipo | | R290 | | | | |
| | Carga/CO2 eq. | kg/t | 0,8/2,4 | 0,8/2,4 | 0,9/2,7 | 0,9/2,7 | 0,9/2,7 |
| Dimensões líquidas | (AxLxP) | mm | 790 × 1250 × 380 | 790 × 1250 × 380 | 790 × 1250 × 380 | 790 × 1250 × 380 | 790 × 1250 × 380 |
| Dimensões da embalagem | (AxLxP) | mm | 1022 × 1395 × 595 | 1022 × 1395 × 595 | 1022 × 1395 × 595 | 1022 × 1395 × 595 | 1022 × 1395 × 595 |
| Peso líquido/bruto | | kg | 94/127 | 94/127 | 106/139 | 106/139 | 121/154 |
| Nível de pressão sonora | | dB(A) | 44 | 47 | 48 | 49 | 49 |
| Nível de potência sonora | | dB | 55 | 58 | 59 | 60 | 60 |
| Fonte de alimentação | | V/-/Hz | 220-240/1/50 | 220-240/1/50 | 220-240/1/50 | 220-240/1/50 | 380-415/3/50 |
| Corrente máx. de funcionamento | | A | 13,5 | 13,5 | 18,6 | 18,6 | 6,2 |
| Disjuntor recomendado | | A | 16,0 | 16,0 | 20,0 | 20,0 | 16,0 |
| Acessório | Controlador por cabo | | HW-WA101DBT (Padrão) | | | | |
| | Caixa de PCB | | ATW-A03N (Padrão) | | | | |
| | Filtro | | Tipo Y (Padrão) | | | | |



Nota: x(1)As condições de ensaio referem-se à norma EN14511-2018 e o método de ensaio refere-se à norma EN12102-2017 (A7/W35).

MONOBLOCO GT R290



AW122MXGHA
AW142MXGHA
AW162MXGHA

AW12NMXGHA
AW14NMXGHA
AW16NMXGHA



ATW-A03N
(padrão)

HW-WA101DBT
(padrão)

A nossa bomba de calor monobloco inclui um vaso de expansão e um caudalímetro no interior da unidade.

A unidade monobloco dispõe de um centro de cablagem montado no interior do módulo ATW para simplificar a cablagem. Liga-se à unidade exterior com um cabo de 2 fios.

| Dados do produto | | | Monobloco 12 kW-1 Ph | Monobloco 14 kW-1 Ph | Monobloco 16 kW-1 Ph | Monobloco 12 kW-3 Ph | Monobloco 14 kW-3 Ph | Monobloco 16 kW-3 Ph |
|---|------------------------------|---------------|-------------------------|----------------------|----------------------|----------------------|----------------------|----------------------|
| Modelo | | | AW122MXGHA | AW142MXGHA | AW162MXGHA | AW12NMXGHA | AW14NMXGHA | AW16NMXGHA |
| Aquecimento (LWT 35°C / OAT 7°C) | Capacidade | kW | 12,00 | 14,00 | 16,00 | 12,00 | 14,00 | 16,00 |
| | Potência de entrada | kW | 2,35 | 2,83 | 3,23 | 2,35 | 2,83 | 3,23 |
| | COP | | 5,10 | 4,95 | 4,95 | 5,10 | 4,95 | 4,95 |
| Aquecimento (LWT 55°C / OAT 7°C) | Capacidade | kW | 11,50 | 13,50 | 15,50 | 11,50 | 13,50 | 15,50 |
| | Potência de entrada | kW | 3,48 | 4,22 | 5,08 | 3,48 | 4,22 | 5,08 |
| | COP | | 3,30 | 3,20 | 3,05 | 3,30 | 3,20 | 3,05 |
| Aquecimento ambiente Temperatura de saída da água para climatização média de 35 °C | SCOP | | 4,82 | 4,80 | 4,80 | 4,82 | 4,80 | 4,80 |
| | ηs | % | 190 | 189 | 189 | 190 | 189 | 189 |
| | Eficiência energética | | A+++ | A+++ | A+++ | A+++ | A+++ | A+++ |
| Aquecimento ambiente Temperatura de saída da água para climatização média de 55 °C | SCOP | | 3,85 | 3,83 | 3,85 | 3,85 | 3,83 | 3,85 |
| | ηs | % | 151 | 150 | 151 | 151 | 150 | 151 |
| | Eficiência energética | | A+++ | A+++ | A+++ | A+++ | A+++ | A+++ |
| Arrefecimento (LWT 18°C / OAT 35°C) | Capacidade | kW | 11,50 | 13,50 | 15,50 | 11,50 | 13,50 | 15,50 |
| | Potência de entrada | kW | 2,56 | 3,14 | 3,88 | 2,56 | 3,14 | 3,88 |
| | EER | | 4,50 | 4,30 | 4,00 | 4,50 | 4,30 | 4,00 |
| Arrefecimento (LWT 7°C / OAT 35°C) | Capacidade | kW | 10,00 | 12,00 | 14,00 | 10,00 | 12,00 | 14,00 |
| | Potência de entrada | kW | 2,99 | 3,75 | 4,52 | 2,99 | 3,75 | 4,52 |
| | EER | | 3,35 | 3,20 | 3,10 | 3,35 | 3,20 | 3,10 |
| Intervalo de temperaturas do funcionamento exterior | Aquecimento | °C | -25 ~ 35 | -25 ~ 35 | -25 ~ 35 | -25 ~ 35 | -25 ~ 35 | -25 ~ 35 |
| | Arrefecimento | °C | 10 ~ 48 | 10 ~ 48 | 10 ~ 48 | 10 ~ 48 | 10 ~ 48 | 10 ~ 48 |
| | AQS | °C | -25 ~ 43 | -25 ~ 43 | -25 ~ 43 | -25 ~ 43 | -25 ~ 43 | -25 ~ 43 |
| Intervalo de temperaturas da água de saída | Aquecimento | °C | 20-80 | 20-80 | 20-80 | 20-80 | 20-80 | 20-80 |
| | Arrefecimento | °C | 5-25 | 5-25 | 5-25 | 5-25 | 5-25 | 5-25 |
| Intervalo de temperaturas de armazenamento (depósito) | AQS | °C | 25-75 | 25-75 | 25-75 | 25-75 | 25-75 | 25-75 |
| | Ligação das tubagens de água | Entrada/Saída | polegada | R 1/R 1 | R 1/R 1 | R 1/R 1 | R 1/R 1 | R 1/R 1 |
| Vaso de expansão | L | | 8 | 8 | 8 | 8 | 8 | 8 |
| Compressor | Quantidade | | 1 | 1 | 1 | 1 | 1 | 1 |
| | Tipo | | DC twin rotary inverter | | | | | |
| Refrigerante | Tipo | | R290 | | | | | |
| | Carga/CO2 eq. | kg/t | 1,05/3,15 | 1,05/3,15 | 1,25/3,75 | 1,05/3,15 | 1,05/3,15 | 1,25/3,75 |
| Dimensões líquidas | (AxLxP) | mm | 880 × 1380 × 460 | 880 × 1380 × 460 | 880 × 1380 × 460 | 880 × 1380 × 460 | 880 × 1380 × 460 | 880 × 1380 × 460 |
| Dimensões da embalagem | (AxLxP) | mm | 1112 × 1526 × 675 | 1112 × 1526 × 675 | 1112 × 1526 × 675 | 1112 × 1526 × 675 | 1112 × 1526 × 675 | 1112 × 1526 × 675 |
| Peso líquido/bruto | | kg | 127/165 | 127/165 | 136/174 | 142/180 | 142/180 | 151/189 |
| Nível de pressão sonora | | dB(A) | 52 | 53 | 55 | 52 | 53 | 55 |
| Nível de potência sonora | | dB | 63 | 64 | 66 | 63 | 64 | 66 |
| Fonte de alimentação | | V/-/Hz | 220-240/1/50 | 220-240/1/50 | 220-240/1/50 | 380-415/3/50 | 380-415/3/50 | 380-415/3/50 |
| Corrente máx. de funcionamento | | A | 30,6 | 30,6 | 34,8 | 10,2 | 10,2 | 11,6 |
| Disjuntor recomendado | | A | 32,0 | 32,0 | 40,0 | 16,0 | 16,0 | 16,0 |
| Acessório | Controlador por cabo | | HW-WA101DBT (Padrão) | | | | | |
| | Caixa de PCB | | ATW-A03N (Padrão) | | | | | |
| | Filtro | | Tipo Y (Padrão) | | | | | |



Nota: x(1)As condições de ensaio referem-se à norma EN14511-2018 e o método de ensaio refere-se à norma EN12102-2017 (A7/W35).

MONOBLOCO GT R290

MONO GT

AW042MUGHA

AW062MUGHA

AW082MUGHA

AW102MUGHA

AW10NMUGHA

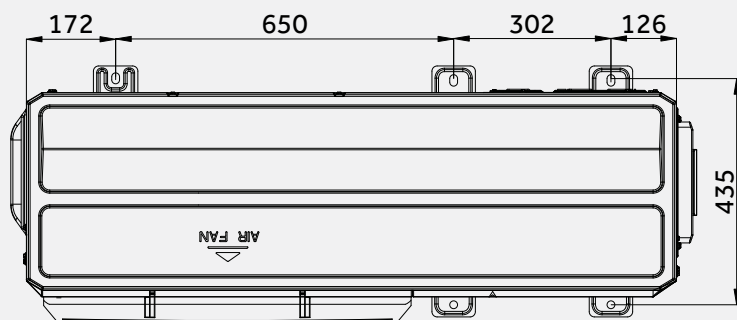
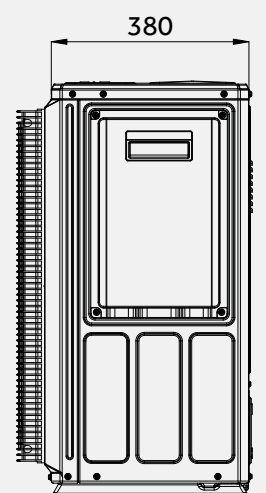
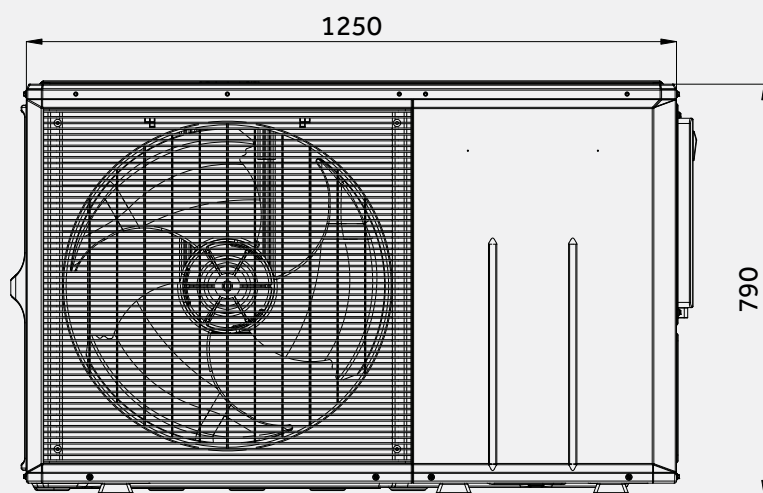

MONOBLOCO GT R290

MONO GT

AW122MXGHA
AW142MXGHA
AW162MXGHA
AW12NMXGHA
AW14NMXGHA
AW16NMXGHA

